



**СЕКТОР ЗА ЦАРИНЕ**

03/1 Број:18-50-219/07

Датум: 04.12.2007.године

**REGIONALNI CENTAR  
SARAJEVO, MOSTAR  
BANJA LUKA, TUZLA  
Odsjek za carine**

**ПРЕДМЕТ: Објашњење о сврставању моторних возила за припрему и транспорт свјежег бетона, те мобилних (самоходних) мјешалица за бетон, доставља се**

Након наших сазнања да се у појединим царинским администрацијама (укључујући и неке земље Европске уније) различито сврставају истоврсна моторна возила која су посебно конструисана за транспорт свјежег бетона, затим моторна возила са уграђеном мјешалицом за бетон, те мобилне (самоходне) мјешалице за бетон, обратили смо се Свјетској царинској администрацији са молбом да нам доставе додатне информације које се односе на сврставање горе наведених производа. Својим актом број 07НЛЮ608Ко од 29.08.2007.године, Свјетска царинска организација доставила нам је резултате свог истраживања и констатације, на основу којих је могуће јасније разумијевање актуелних објашњења Хармонизованог система у односу на горе наведене производе.

На основу документације која нам је достављена наведеним актом Свјетске царинске организације, те на основу одговарајућих одредби Коментара Хармонизованог система, дајемо предметно објашњење у циљу правилне и једнообразне примјене важећих одредби Закона о царинској тарифи БиХ у односу на сврставање наведених производа.

- (1) У складу са наименовањем тарифног броја 8704 („Моторна возила за превоз робе“), у овај тарифни број се сврставају и возила која су у Коментару царинске тарифе по ХС-у описана као „камиони специјално грађени за превоз свјежег бетона, осим возила са бетонским мјешалицама из тарифног броја 8705“. Цитатом описано возило би требало идентификовати као камион са отвореним самоистоваривачем, који може бити снабђевен са механизмом за мијешање (мјешало, које се састоји од осовине са лопатицама). Наглашавамо да поменути механизам за мијешање свјежег бетона не представља ротациону мјешалицу (миксер) за бетон. И у случају да овакво возило посједује механизам за мијешање, основна сврха таквог возила је транспорт свјежег бетона, а постојање наведеног механизма за мијешање је у функцији одржавања конзистенције бетона током његовог транспорта. Према нашим сазнањима (што се наводи и у поменутом актом Свјетске царинске организације), оваква возила су застарјела и вјероватно су у експлоатацији у малом броју земаља.

Поред наведеног описа возила за транспорт свјежег бетона, у Објашњењима Комбиноване номенклатуре Европске уније („Official Journal of the Europea Union“, 2006/Ц 50/01 од 28.02.2006.године) за тарифне подбројеве 8704 10 10 и 8704 10 90 (гдје се сврставају самоутоварна возила-дампера-конструисани за примјену изван путне мреже), наведена су и возила која се употребљавају на градилиштима, при чему се посебно помињу и таква возила за превоз малтера и бетона.

- (2) Према наименовању тарифног броја 8705, у оквиру овог тарифног броја се сврставају „Моторна возила за специјалне сврхе...“, при чему се посебно наводе и „возила са уграђеном мјешалицом за бетон“. У Коментару царинске тарифе по ХС-у за овај тарифни број наводи се више појединачних типова „моторних возила за специјалне сврхе“, међу којима и „возила са бетонским мјешалицама, која се састоје од кабине и шасије моторног возила, на којој је стално уграђена мјешалица за бетон, и која могу да се користе и за израду и за превоз бетона“.

За идентификацију моторног возила које је описано претходним цитатом битне су његове конструкционе карактеристике, тј. постојање ротационе мјешалице (миксера) и spremника за воду, који су трајно монтирани на шасију тог возила. За разлику од моторних возила за превоз бетона из тарифног броја 8704, овакво возило представља сложени систем, у којем би се, без било каквих посебних измјена, бетон могао и припремати дозирањем свих потребних компоненти из постројења за израду бетона. Чињеница да се у комерцијалној понуди оваква возила углавном декларишу као возила за транспорт бетона, а практично вјероватно тако и примјењују, није опредјељујућа за њихово сврставање. За сврставање описаних возила битне су његове конструкционе карактеристике, тј. реална могућност да се у тим возилима бетон може и справљати и транспортовати, односно чињеница да се ради о „возилима са уграђеном мјешалицом за бетон“. У прилогу се дају скице типичног возила са уграђеном мјешалицом за бетон из тарифног броја 8705, које су достављене наведеним актом Свјетске царинске организације (илустрација број 1.).

У оквиру тарифног броја 8705 сврставају се и моторна возила са уграђеном мјешалицом (миксером) за бетон, која су опремљена различитим уређајима и опремом, као што су пумпе и цријева, помоћу којих се свјежи бетон може транспортовати из властитог spremника (мјешалице) до мјеста његове уградње (илустрација број 2.).

Поред наведеног, тарифни број 8705 обухваћа и моторна возила без ротационог миксера за бетон, али која на шасији имају уграђену пумпу за бетон, као и другу опрему која је потребна за уградњу бетона примјеном пумпе (илустрација број 3.).

- (3) У оквиру тарифног броја 8474 (тарифна ознака 8474 31 00 00) сврставају се „мјешалице за бетон или малтер“. Поред уобичајних мјешалица за бетон или малтер, наведена тарифна ознака обухваћа мобилне (самоходне) мјешалице за бетон и малтер. Према Коментару царинске тарифе по ХС-у за тарифни број 8705 („Аутомобилске шасије или камиони комбиновани са радним машинама“), овакве машине су самопокретљиве (властитим мотором), код којих су шасија и радна машина специјално дизајниране једна за другу тако да чине једну интегралну механичку јединицу. У овом случају машина није једноставно монтирана на шасију моторног возила, већ је потпуно интегрисана са шасијом, тако да се не може користити за друге сврхе, али може имати уграђене битне аутомобилске елементе.

У прилогу се даје фотокопија самоутоварне мобилне (самоходне) мјешалице за бетон или малтер (илустрација број 4.), која се покреће мотором одговарајуће снаге, са погоном на сва четири точка. Командни механизми ове машине (управљачки механизам, те механизам за управљање мјешалицом и самоутоварном кашиком), као и сједиште за возача, налазе се у њеној кабини.

Овим актом ставља се ван снаге наш акт број: 03/1-18-245-289/06 од 18.12.2006.године.

**Прилог: - Илустрације, број 1. до број 4.**

**ПОМОЋНИК ДИРЕКТОРА**

**БОГДАН НОВАКОВИЋ**

**Доставити:** - Наслову

- 01/1
- 01/2
- 01/3 (за web страницу)
- 03/1
- 03/3
- 05
- a/a

Илустрација бр.1. –Моторно возило са уграђеном ротационом мјешалицом за бетон,  
(тарифни број 8705).



Илустрација бр.2.-Моторно возило са уграђеном ротационом мјешалицом за бетон, и пумпом за бетон (тарифни број 8705).

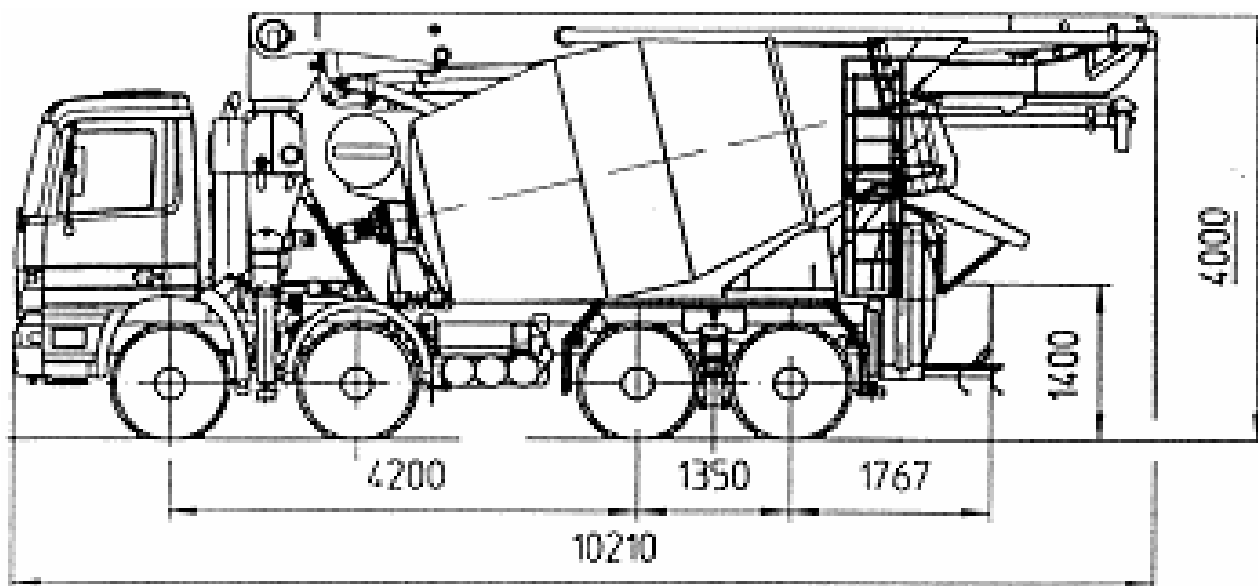

Илустрација бр.3. –Моторно возило са уграђеном пумпом за бетон  
(тарифни подброј 8705 90 30).

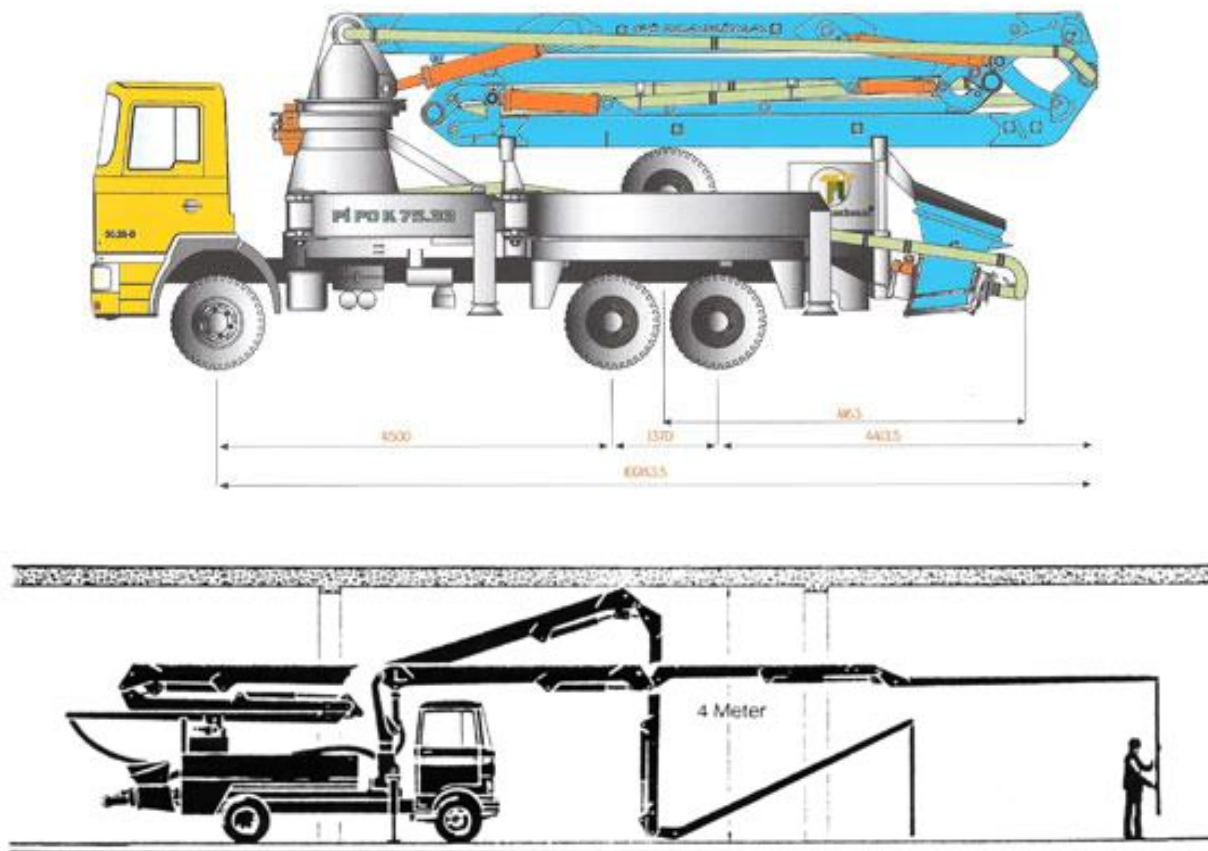



Илустрација бр.4. -Самоутоварна мобилна (самоходна) мјешалица за бетон или малтер (тарифна ознака 8474 31 00 00).

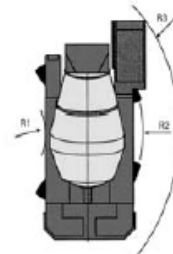
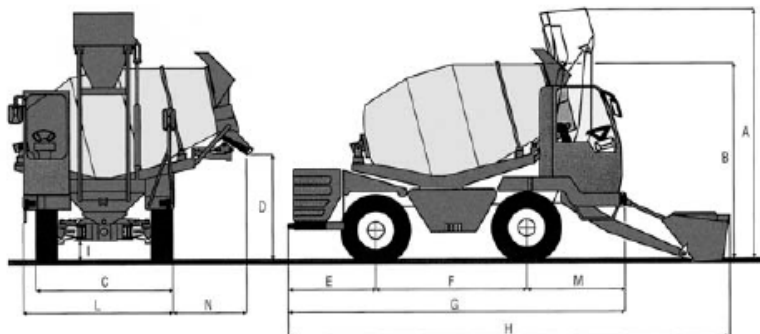

R1	mm	1350
R2	mm	3500
R3	mm	4160

**T-WAY SYSTEM**

