



SEKTOR ZA CARINE

03/1 Broj: 18-50-219/07

Datum:04.12.2007.godine

**REGIONALNI CENTAR
SARAJEVO, MOSTAR
BANJA LUKA, TUZLA
Odsjek za carine**

PREDMET: Objašnjenje o svrstavanju motornih vozila za pripremu i transport svježeg betona, te mobilnih (samohodnih) mješalica za beton, dostavlja se

Nakon naših saznanja da se u pojedinim carinskim administracijama (uključujući i neke zemlje Europske unije) različito svrstavaju istovrsna motorna vozila koja su posebno konstruirana za transport svježeg betona, zatim motorna vozila s ugrađenom mješalicom za beton, te mobilne (samohodne) mješalice za beton, obratili smo se Svjetskoj carinskoj administraciji s molbom da nam dostave dodatne informacije koje se odnose na svrstavanje gore navedenih proizvoda. Svojim aktom broj 07NL0608Ko od 29.08.2007.godine, Svjetska carinska organizacija dostavila nam je rezultate svog istraživanja i konstatacije, na temelju kojih je moguće jasnije razumijevanje aktualnih objašnjenja Harmoniziranog sistema u odnosu na gore navedene proizvode.

Na temelju dokumentacije koja nam je dostavljena navedenim aktom Svjetske carinske organizacije, te na temelju odgovarajućih odredbi Komentara Harmoniziranog sistema, dajemo predmetno objašnjenje u cilju pravilne i jednoobrazne primjene važećih odredbi Zakona o carinskoj tarifi BiH u odnosu na svrstavanje navedenih proizvoda.

- (1) Sukladno naimenovanju tarifnog broja 8704 („Motorna vozila za prevoz robe“), u ovaj tarifni broj se svrstavaju i vozila koja su u Komentaru carinske tarife po HS-u opisana kao „kamioni specijalno građeni za prijevoz svježeg betona, osim vozila sa betonskim mješalicama iz tarifnog broja 8705“. Citatom opisano vozilo bi trebalo identificirati kao kamion s otvorenim samoistovarivačem, koji može biti opskrbljen s mehanizmom za miješanje (mješalo, koje se sastoji od osovine s lopaticama). Naglašavamo da spomenuti mehanizam za miješanje svježeg betona ne predstavlja rotacionu mješalicu (mikser) za beton. I u slučaju da ovakvo vozilo posjeduje mehanizam za miješanje, osnovna svrha takvog vozila je transport svježeg betona, a postojanje navedenog mehanizma za miješanje je u funkciji održavanja konzistencije betona tokom njegovog transporta. Prema našim saznanjima (što se navodi i u pomenutom aktom Svjetske carinske organizacije), ovakva vozila su zastarjela i vjerovatno su u eksploataciji u malom broju zemalja.

Pored navedenog opisa vozila za transport svježeg betona, u Objašnjenjima Kombinirane nomenklature Europske unije („Official Journal of the Europea Union“, 2006/C 50/01 od

28.02.2006.godine) za tarifne podbrojeve 8704 10 10 i 8704 10 90 (gdje se svrstavaju samoutovarna vozila-damperi-konstruirani za primjenu izvan putne mreže), navedena su i vozila koja se upotrebljavaju na gradilištima, pri čemu se posebno pominju i takva vozila za prijevoz maltera i betona.

- (2) Prema naimenovanju tarifnog broja 8705, u okviru ovog tarifnog broja se svrstavaju „Motorna vozila za specijalne svrhe...“, pri čemu se posebno navode i „vozila sa ugrađenom mješalicom za beton“. U Komentaru carinske tarife po HS-u za ovaj tarifni broj navodi se više pojedinačnih tipova „motornih vozila za specijalne svrhe“, među kojima i „vozila sa betonskim mješalicama, koja se sastoje od kabine i šasije motornog vozila, na kojoj je stalno ugrađena mješalica za beton, i koja mogu da se koriste i za izradu i za prijevoz betona“.

Za identifikaciju motornog vozila koje je opisano prethodnim citatom bitne su njegove konstrukcione karakteristike, tj. postojanje rotacione mješalice (miksera) i spremnika za vodu, koji su trajno montirani na šasiju tog vozila. Za razliku od motornih vozila za prijevoz betona iz tarifnog broja 8704, ovakvo vozilo predstavlja složeni sustav, u kojem bi se, bez bilo kakvih posebnih izmjena, beton mogao i pripremati doziranjem svih potrebnih komponenti iz postrojenja za izradu betona. Činjenica da se u komercijalnoj ponudi ovakva vozila uglavnom deklariraju kao vozila za transport betona, a praktično vjerovatno tako i primjenjuju, nije opredjeljujuća za njihovo svrstavanje. Za svrstavanje opisanih vozila bitne su njegove konstrukcione karakteristike, tj. realna mogućnost da se u tim vozilima beton može i spravljati i transportovati, odnosno činjenica da se radi o „vozilima sa ugrađenom mješalicom za beton“. U prilogu se daju skice tipičnog vozila s ugrađenom mješalicom za beton iz tarifnog broja 8705, koje su dostavljene navedenim aktom Svjetske carinske organizacije (ilustracija broj 1.).

U okviru tarifnog broja 8705 svrstavaju se i motorna vozila sa ugrađenom mješalicom (mikserom) za beton, koja su opremljena različitim uređajima i opremom, kao što su pumpe i crijeva, pomoću kojih se svježi beton može transportirati iz vlastitog spremnika (mješalice) do mjesta njegove ugradnje (ilustracija broj 2.).

Pored navedenog, tarifni broj 8705 obuhvaća i motorna vozila bez rotacionog miksera za beton, ali koja na šasiji imaju ugrađenu pumpu za beton, kao i drugu opremu koja je potrebna za ugradnju betona primjenom pumpe (ilustracija broj 3.).

- (3) U okviru tarifnog broja 8474 (tarifna oznaka 8474 31 00 00) svrstavaju se „mješalice za beton ili malter“. Pored uobičajnih mješalica za beton ili malter, navedena tarifna oznaka obuhvaća mobilne (samohodne) mješalice za beton i malter. Prema Komentaru carinske tarife po HS-u za tarifni broj 8705 („Automobilske šasije ili kamioni kombinirani s radnim mašinama“), ovakve mašine su samopokretljive (vlastitim motorom), kod kojih su šasija i radna mašina specijalno dizajnirane jedna za drugu tako da čine jednu integralnu mehaničku jedinicu. U ovom slučaju mašina nije jednostavno montirana na šasiju motornog vozila, već je potpuno integrirana sa šasijom, tako da se ne može koristiti za druge svrhe, ali može imati ugrađene bitne automobilske elemente.

U prilogu se daje preslika samoutovarne mobilne (samohodne) mješalice za beton ili malter (ilustracija broj 4.), koja se pokreće motorom odgovarajuće snage, s pogonom na

sva četiri točka. Komandni mehanizmi ove mašine (upravljački mehanizam, te mehanizam za upravljanje mješalicom i samoutovarnom kašikom), kao i sjedište za vozača, nalaze se u njenoj kabini.

Ovim aktom stavlja se izvan snage naš akt broj: 03/1-18-245-289/06 od 18.12.2006.godine.

Prilog: - Ilustracije, broj 1. do broj 4.

POMOĆNIK DIREKTORA

BOGDAN NOVAKOVIĆ

Dostaviti: - Naslovu

- 01/1
- 01/2
- 01/3 (za web stranicu)
- 03/1
- 03/3
- 05
- a/a

Ilustracija br.1. – Motorno vozilo s ugrađenom rotacionom mješalicom za beton, (tarifni broj 8705).



Ilustracija br.2. – Motorno vozilo s ugrađenom rotacionom mješalicom za beton, i pumpom za beton (tarifni broj 8705).

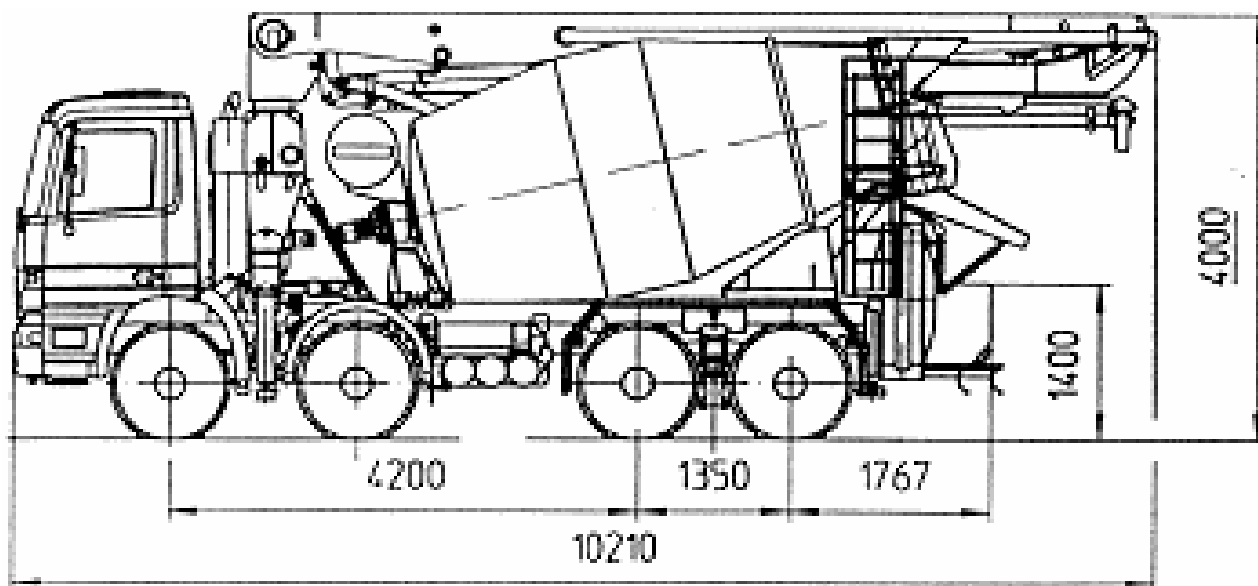

Ilustracija br.3. – Motorno vozilo s ugrađenom pumpom za beton (tarifni podbroj 8705 90 30).

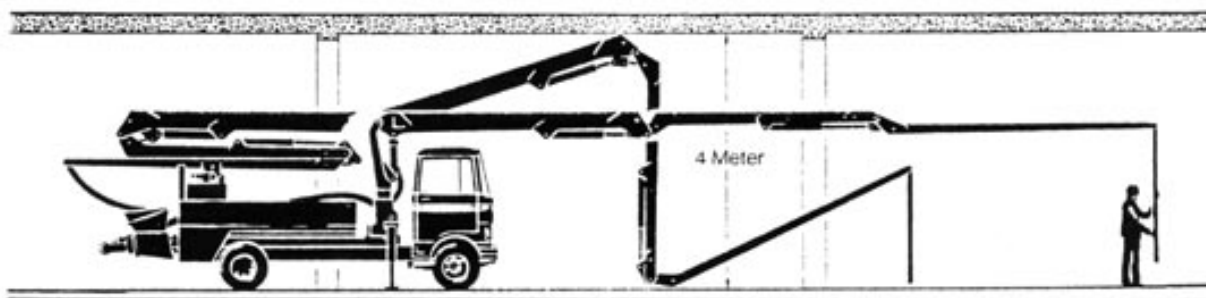
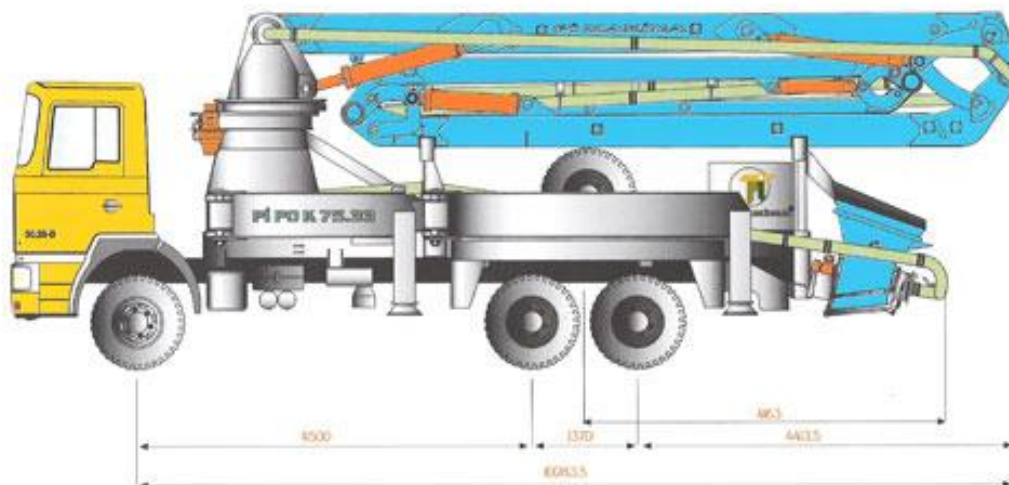

Ilustracija br.4. – Samoutovarna mobilna (samohodna) mješalica za beton ili malter (tarifna oznaka 8474 31 00 00).

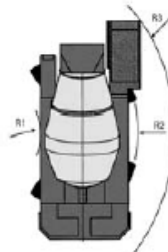
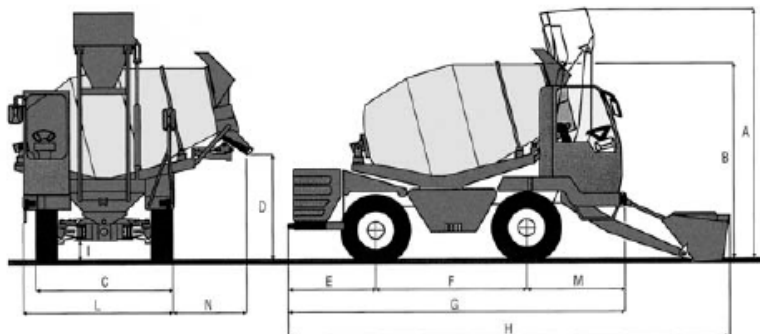

R1	mm	1350
R2	mm	3500
R3	mm	4160

T-WAY SYSTEM

